

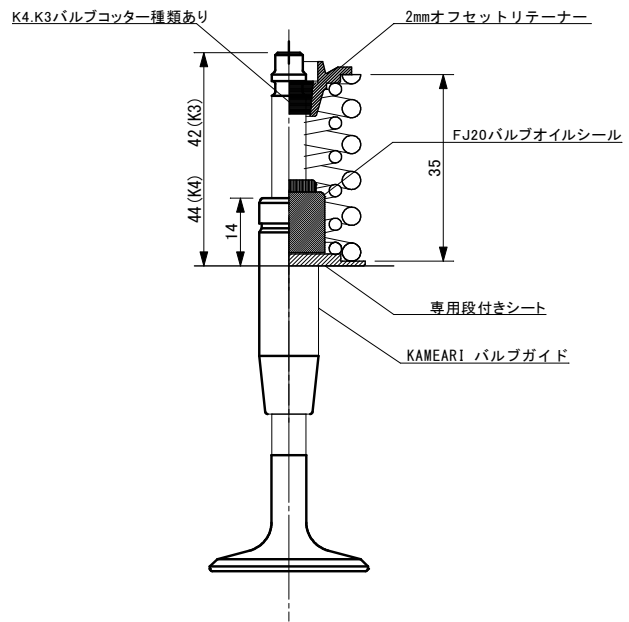

S20強化バルブS/P+クロモリリテーナー 組み付け要領



不等ピッチ+楕円形状スプリングの採用と、軽量オフセットリテーナーとの組み合わせによって、高回転高リフトを可能にする強化パーツです。

- ・対応カムリフト : 9.8mm以内
- ・自由長 49mm
- ・全密着 24mm
- ・セット荷重 35(kgf)/35mm
- ・最大荷重 68(kgf)/25.5mm

バルブスプリングの取付長さは、カムプロファイルや動弁系総重量、最高回転数 等により決定するものですが下記のデータを基準値としてセッティングを行ってください。

組み付け注意

1 バルブの突き出し量を測定

	基準値	コッター	スプリング取付長
K4バルブを使用の場合	44mm-0+0.5	K4コッター使用	35mm
K3バルブを使用の場合	42mm-0+0.5	K3コッター使用	35mm

※バルブの突き出し量とは、S/Pシート下の座面からバルブステムエンドまでのワッシャーを含めない長さです。

2 スプリングの組み付け

このバルブスプリングはインナーアウター共に不等ピッチタイプです。
巻きの粗い方を上に、巻きの細かい方を下向きにして組み付けして下さい。

※ シフトミスやオーバーレブ等の原因により取付長が伸びてしまう事があります。その対策として KAMEARI強化バルブコッターの使用をお勧めします。

※ シリンダーヘッドのオーバーホールの際は、バルブスプリングを新しくしてください。

※ 本品はレース専用部品の為、一般公道での使用は出来ません。又、本品による事故やトラブル、賠償等のクレームには応じられませんので予めご了承ください。

発売元 : 埼玉県八潮市緑町3-1-16
株式会社 亀有エンジンワークス
TEL048-998-2323 FAX048-997-9085